

# HD

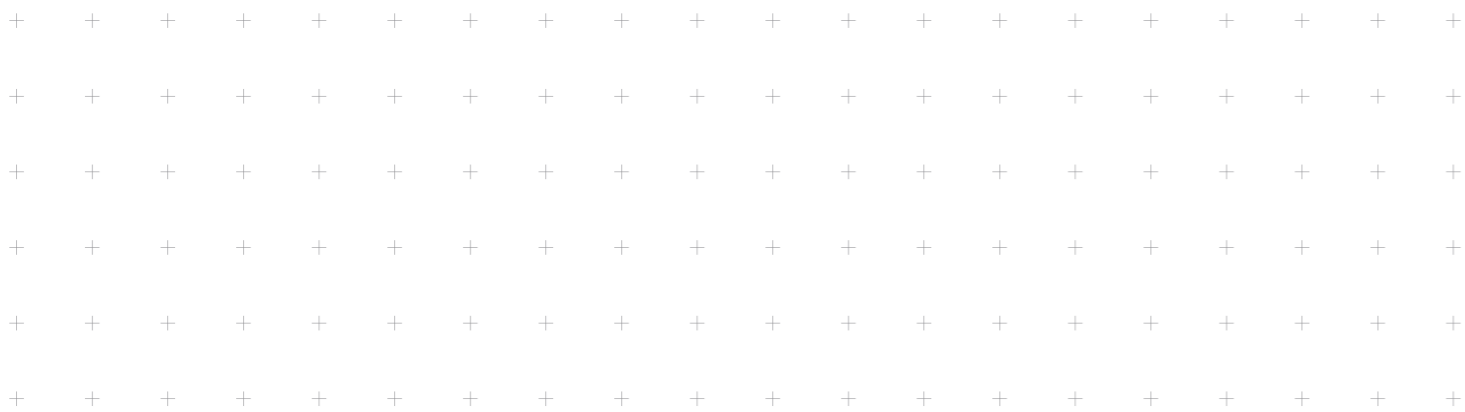

ЭКСТРЕМАЛЬНАЯ ПРОИЗВОДИТЕЛЬНОСТЬ  
ДЛЯ ЭКСТРЕМАЛЬНЫХ ЗАДАЧ

 **ASTRA**



## СОДЕРЖАНИЕ

МОДЕЛЬНЫЙ РЯД

ДВИГАТЕЛИ CURSOR

ЕВРО-3, ЕВРО-5: ДЛЯ НАС ВАЖНА ЗАЩИТА ОКРУЖАЮЩЕЙ СРЕДЫ

ЭКСТРЕМАЛЬНАЯ УНИВЕРСАЛЬНОСТЬ И НАДЕЖНОСТЬ

НОВАЯ КАБИНА, ЯРКИЙ ДИЗАЙН

БЕЗОПАСНОСТЬ И ИСКЛЮЧИТЕЛЬНЫЙ КОМФОРТ ВОЖДЕНИЯ

ПОДВЕСКА КАБИНЫ

ВЫДАЮЩАЯСЯ ХОДОВАЯ ЧАСТЬ ASTRA

ОБОРУДОВАНИЕ ДЛЯ ЛЮБОЙ РАБОТЫ

СПЕЦИАЛЬНЫЕ ВЕРСИИ ДЛЯ ЭКСТРЕМАЛЬНЫХ ЗАДАЧ

HI-SERVICES

IVECO В ИНТЕРНЕТЕ

Новое поколение автомобилей Astra HD9 сочетает в себе 50-летний опыт в высокоспециализированной области производства тяжелых грузовиков и новейшие технологии, что можно заметить по новой кабине и яркому дизайну, а также значительно повышенному комфорту для водителя.

Увеличенный комфорт, улучшенная обзорность благодаря большим окнам и новым зеркалам заднего вида, оригинальный и передовой дизайн - это именно те инновации, которые в сочетании с признанной надежностью ходовой части и системы привода Astra делают новую модель HD9 идеальным выбором для тех, кому требуется максимальная производительность в любых условиях.





## МОДЕЛЬНЫЙ РЯД

### МОЩНЫЙ, МНОГОФУНКЦИОНАЛЬНЫЙ И УНИВЕРСАЛЬНЫЙ:

- + 11 конфигураций, 2, 3 и 4 моста с неполным и полным приводом, в варианте грузовика или тягача.
- + 8 двигателей с различным рабочим объемом: от 380 до 560 л.с. в вариантах Евро-5 в зависимости от рынка
- + Более 100 базовых моделей, каждая из которых имеет различную длину и доступна в различных вариантах, включая модель ННД в конфигурации грузовика или тягача для выполнения особо сложных задач.

Все эти характеристики и определяют характер одного из наиболее специализированных автомобилей, разработанного для эксплуатации в крайне сложных условиях в нефтяном секторе, в области добычи полезных ископаемых, на карьерах и в сфере специальных перевозок.

HD9		ШАССИ											ТЯГАЧИ			
Л.С.	ЭКОЛ. КЛАСС	4X2	4X4	6X4	32T		38T		48T		48T		4X2	4X4	6X4	6X6
					6X4	6X6	6X6	8X4	8X4	8X6	8X6	8X8				
410	ЕВРО-5	+	+	+		+		+					+	+	+	+
440	ЕВРО-5	+	+	+		+		+			+		+	+	+	+
480	ЕВРО-5		+	+	+	+	+	+	+	+	+	+	+	+	+	+
520	ЕВРО-5			+	+	+	+	+	+	+	+	+	+	+	+	+
560	ЕВРО-5			+	+	+	+	+	+	+	+	+	+	+	+	+





## Д В И Г А Т Е Л И C U R S O R

Двигатели Cursor с рабочим объемом 13 литров, электронно управляемыми насос-форсунками и верхнерасположенными распредвалами обеспечивают модели HD9 отличную эластичность и огромную тормозную мощность, что весьма важно при эксплуатации автомобиля на стройплощадках благодаря великолепным характеристикам крутящего момента во всем диапазоне оборотов двигателя и новому тормозу-замедлителю в выпускной системе двигателя.

Современные технологии позволяют достичь высокого уровня теплоотдачи в камере сгорания, что приводит к значительному снижению расхода топлива. Кроме того, это также позволяет проводить быструю и точную диагностику в случае возникновения проблем, связанных с основными компонентами двигателя.

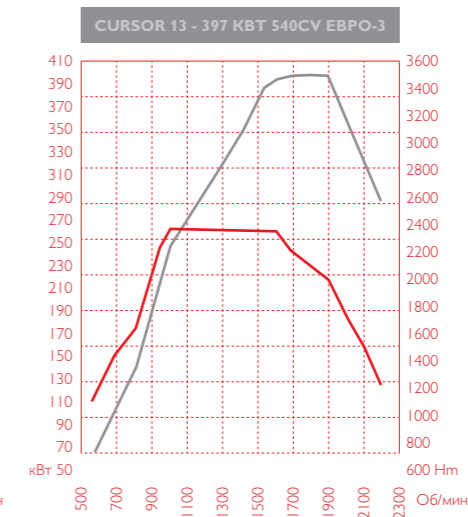
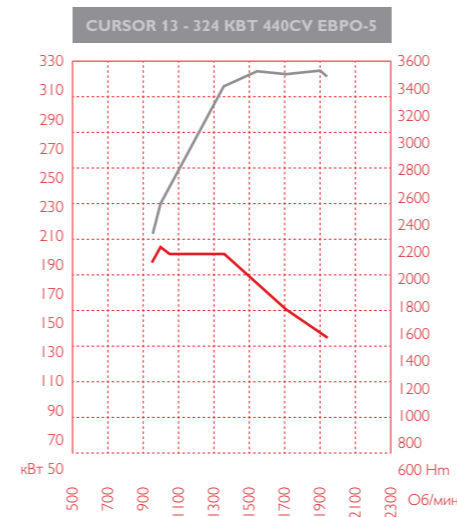
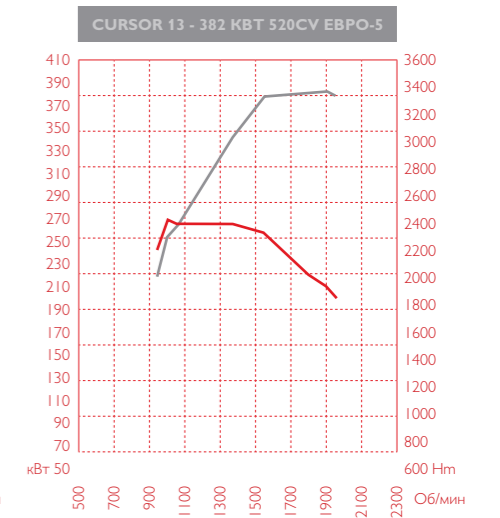
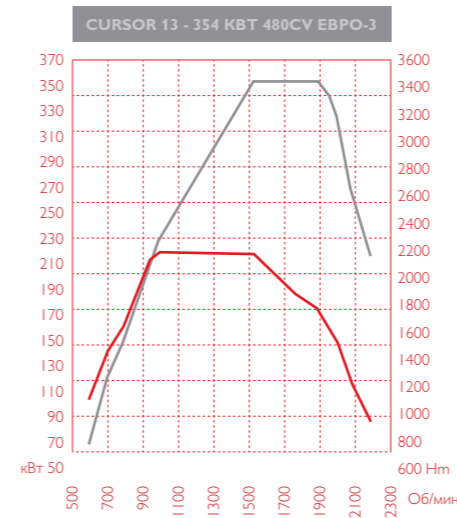
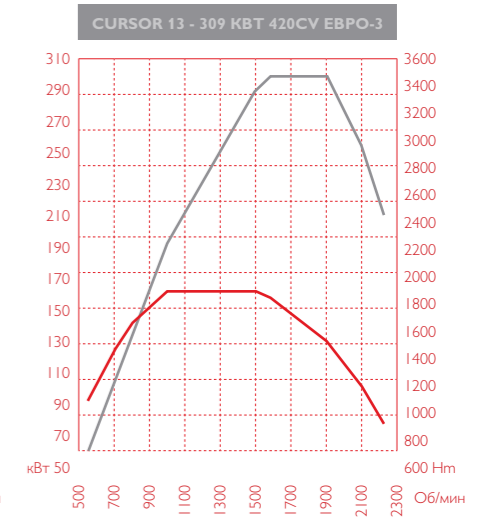
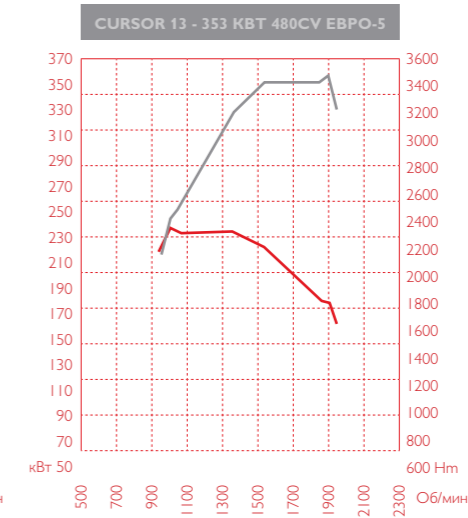



# ЕВРО - 5 : Д Л Я Н А С В А Ж Н А З А Щ И Т А О К Р У Ж А Ю Щ Е Й С Р Е Д Ы

С технологией селективной каталитической нейтрализации SCR, отработанные газы обрабатываются с помощью добавки AdBlue и перед выходом в атмосферу проходят через катализатор, в котором в результате химической реакции вредные вещества трансформируются в азот и воду.

## VGT

Инновационная система турбонаддува с изменяемой геометрией (VGT), которая управляет потоком сжатых газов путем изменения угла направляющих лопаток для высокого крутящего момента, что приводит в широкому рабочему диапазону оборотов двигателя. В результате улучшается производительность самого двигателя, который более спонтанно откликается на команды водителя и гарантирует более быстрое ускорение.

Кроме того, система VGT увеличивает эффективность моторного тормоза Iveco Turbo Brake (+75% по сравнению с системой, оснащенной перепускным клапаном).

	РАБОЧИЙ ОБЪЕМ		Л.С.	ОБ/МИН	Н/М	ОБ/МИН
CURSOR 13	12880	WG	410	1900	1900	1000
		VGT	440		2100	
			480		2200	
			520		2300	
			560		2500	



## СИСТЕМА MULTIPLEX

Использование на двигателях Cursor электронного блока управления требует адаптации шины CAN (Controlled Area Network), соединяющей модули управления для усиления и управления несколькими диалоговыми сигналами одновременно: блок управления двигателя, блок управления КП, ABS и EBL и блок управления интардера осуществляют одновременную коммуникацию друг с другом на высокой скорости.

Все эти сигналы передаются на многофункциональный дисплей, который трансформирует их независимо от того, является ли сигнал цифровым или аналоговым, в важную для водителя информацию. Бортовой компьютер, отображающий среднюю скорость, реальное время поездки и средний расход топлива, а также общую информацию об основных компонентах, помогает оптимизировать стиль вождения и надлежащим образом эксплуатировать автомобиль.

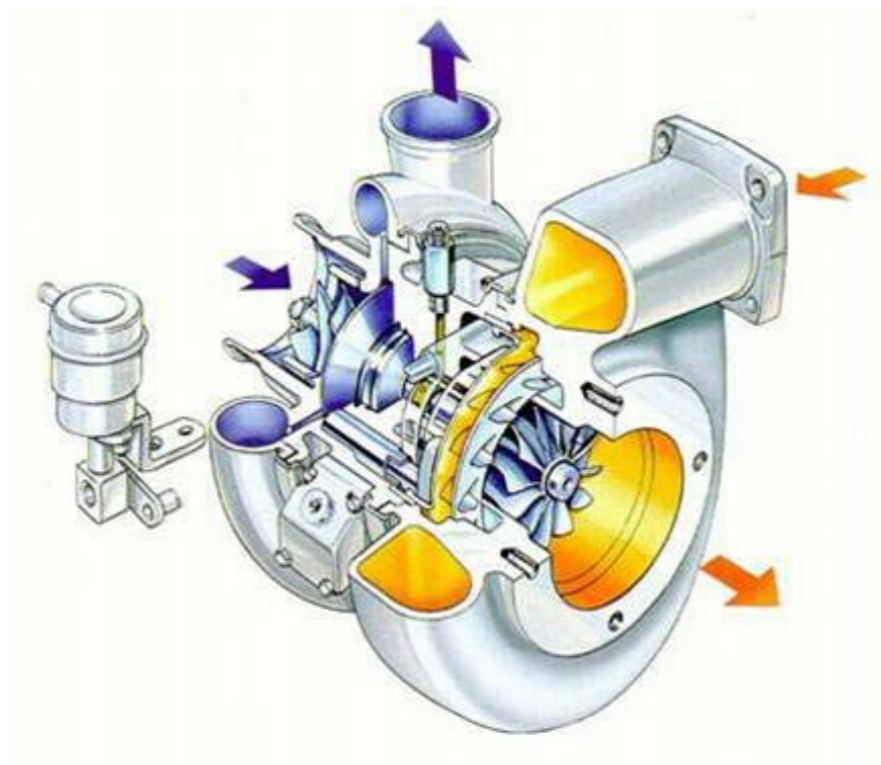



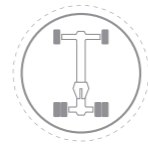

## ЭКСТРЕМАЛЬНАЯ НАДЕЖНОСТЬ КОРОБКИ ПЕРЕДАЧ

### КОРОБКИ ПЕРЕДАЧ

Вся гамма трансмиссий новой модели HD9 была разработана для выполнения наиболее сложных и требовательных задач. Чтобы обеспечить универсальность и эксплуатационную гибкость своих автомобилей, компания Astra предлагает широкий выбор коробок передач, удовлетворяющих любым требованиям

### МЕХАНИЧЕСКАЯ КОРОБКА ПЕРЕДАЧ ДЛЯ ПОВЫШЕННОЙ НАДЕЖНОСТИ И ТОЧНОСТИ:

Одной из основных инноваций на модели HD9 является адаптированная механическая коробка передач ZF с технологией Ecosplit 4, с 16 передачами для движения вперед и 2 передачами для движения назад, а также улучшенными синхронизаторами и модернизированным сервоприводом сцепления, оказывающим водителю огромную помощь особенно при движении с нагрузкой.

### РОБОТИЗИРОВАННАЯ КОРОБКА ПЕРЕДАЧ ДЛЯ ПОЛНОГО КОНТРОЛЯ НАД АВТОМОБИЛЕМ:

По запросу автомобиль может быть оснащен роботизированной коробкой передач Astronic ZF с 16 передачами и приводом сцепления и переключения передач.

Данная трансмиссия позволяет водителю в любой момент вмешаться в ее работу, перейдя из автоматического в ручной режим переключения. Роботизированная коробка не только повышает комфорт вождения, но и снижает нагрузку на все механизмы трансмиссии за счет автоматического выбора передач и электронно управляемого сцепления. Она позволяет работать двигателю на таких оборотах, при которых обеспечивается минимальный расход топлива, а также снижается износ сцепления и увеличивается срок его службы.



ПЕРЕДНИЙ МОСТ KESSLER

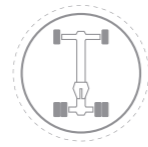

## ЭКСТРЕМАЛЬНАЯ НАДЕЖНОСТЬ КОРОБКИ ПЕРЕДАЧ

### **АВТОМАТИЧЕСКАЯ КОРОБКА ПЕРЕДАЧ ДЛЯ ВЫСОЧАЙШЕЙ ЭФФЕКТИВНОСТИ**

Автоматическая коробка передач Allison 4700 с 7 передачами для движения вперед и 1 передачей для движения назад благодаря увеличенному пиковому крутящему моменту отлично подойдет для спецперевозок и экстремальных внедорожных условий, где требуется максимальная производительность. Гидротрансформатор обеспечивает максимально плавные переключения передач.

### **ГЛАВНЫЕ ПЕРЕДАЧИ: ОТЛИЧНАЯ ПРОИЗВОДИТЕЛЬНОСТЬ, ОТЛИЧНАЯ УНИВЕРСАЛЬНОСТЬ**

Компания Astra предлагает мосты и ведущие мосты с максимальной нагрузкой от 8 до 9 тонн для автомобилей в любой конфигурации с неполным или полным приводом (с подходящими шинами и подвеской). Кроме того, в зависимости от типа эксплуатации заказчик может выбрать наиболее подходящее для него передаточное число главной передачи в диапазоне от 3,793 до 6,588.

Для некоторых моделей (6x6 и 8x6) и для крайне тяжелых условий эксплуатации можно заказать усиленный ведущий мост Kessler с максимальной нагрузкой от 8 т (максимальная скорость 90 км/ч) до 10 т (максимальная скорость 70 км/ч) со специальными передаточными числами главной передачи.



АВТОМАТИЧЕСКАЯ КОРОБКА ПЕРЕДАЧ ALLISON

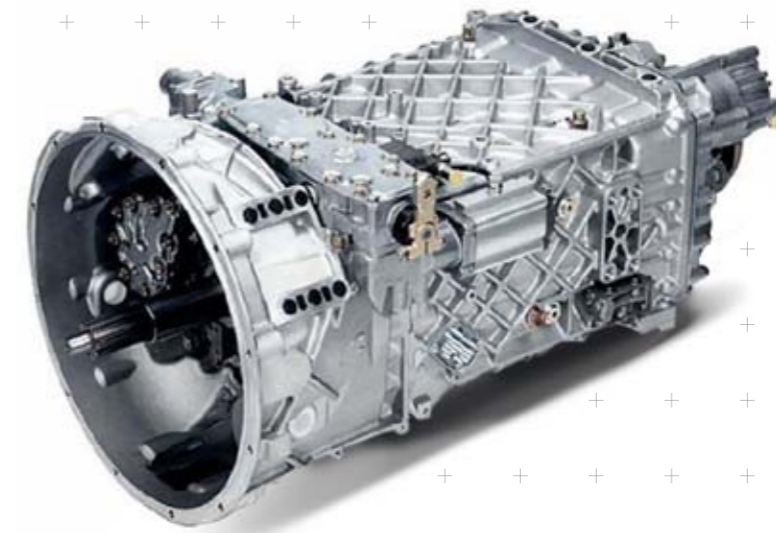

МЕХАНИЧЕСКАЯ КОРОБКА ПЕРЕДАЧ

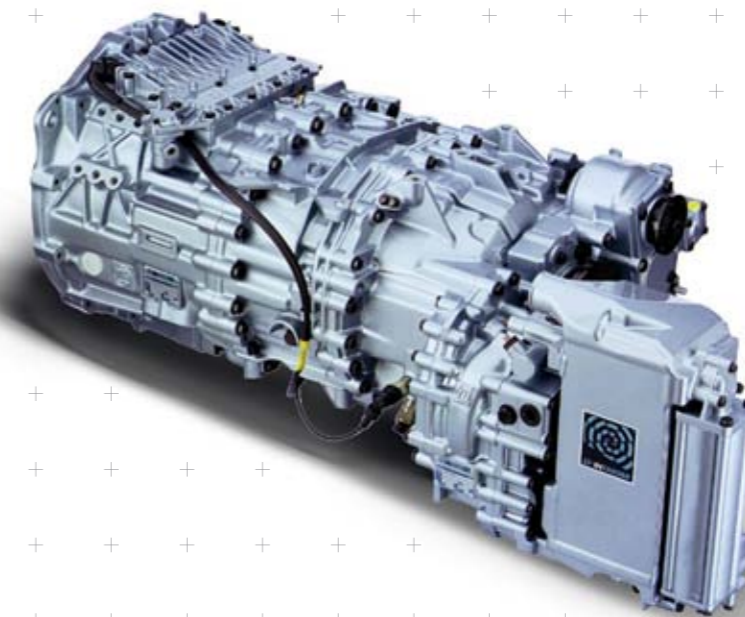

РОБОТИЗИРОВАННАЯ КОРОБКА ПЕРЕДАЧ ASTRONIC





## НОВАЯ КАБИНА, ЯРКИЙ ДИЗАЙН

### ОБНОВЛЕННАЯ КАБИНА

Внешний дизайн новой кабины HD9 отражает лучшие черты решительного и оригинального характера автомобилей Astra. Обновленная кабина с ярким дизайном изготовлена из специально обработанной стали. Новый выступающий капот двигателя с округлыми линиями теперь может быть открыт вместе с дефлекторами для облегченного доступа к обслуживаемым зонам.

Функциональность и внутренняя отделка кабины подверглись улучшению, а все внедренные решения направлены на простоту управления и высокий комфорт вождения. Вход в кабину стал удобнее благодаря измененному расстоянию между двумя первыми ступеньками и двойной вертикальной ручке на обеих сторонах двери, а также возможности ее открывания на 90°.

Система отопления и кондиционирования воздуха была модернизирована путем установки новых дефлекторов, благодаря которым водитель может безопасно и удобно направить на себя выходящий из них воздух. Также автомобиль получил новые эргономичные сиденья с регулировкой по нескольким диапазонам и интегрированными ремнями безопасности.





# БЕЗОПАСНОСТЬ И ИСКЛЮЧИТЕЛЬНЫЙ КОМФОРТ ВОЖДЕНИЯ

Приборная панель отличается высокой эргономикой, органы управления легко достигаемы для водителя, в то время как индикаторы подверглись обновлению для полного контроля над автомобилем и повышенного комфорта для водителя. Центральный туннель стал ниже, благодаря чему передвигаться по кабине стало легче.

Обзорность также стала лучше, как и вид из боковых окон, что крайне полезно как на бездорожье, так и в хаотичном городском потоке. По запросу доступны различные зеркала заднего вида, которые могут быть оснащены обогревом и электроприводом регулировки.

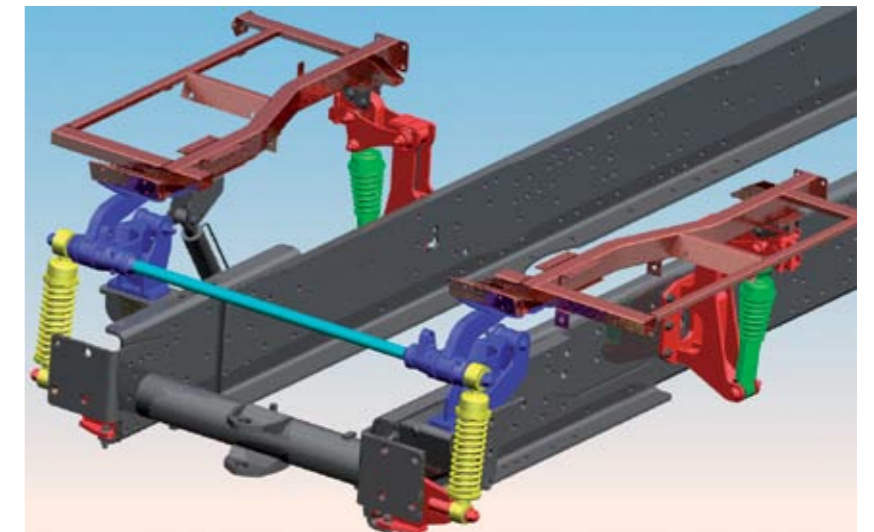

## ПОДВЕСКА КАБИНЫ

Протестированная и хорошо себя зарекомендовавшая 4-точечная подвеска позволяет отрегулировать предварительную нагрузку для соответствия требованиям различных условий работы.

## ХАРАКТЕРИСТИКИ:

- + 4 опорные точки подвески со специальной геометрией для обеспечения максимального комфорта.
- + 4 пневмоэлемента с коаксиальными амортизаторами и интегрированными демпферами, благодаря чему модель HD9 демонстрирует самый высокий комфорт в области автомобилей промышленного назначения.
- + Большой стабилизатор поперечной устойчивости для повышенной стабильности движения.
- + Коэффициент демпфирования приближен к 1 для улучшенной динамической изоляции относительно дорожного покрытия для достижения пониженного уровня шума в кабине.
- + Демпфирующая способность сиденья водителя при ускорении улучшена на 20% по сравнению с предыдущей моделью.
- + Регулировка сиденья с помощью преднагруженных пневмоэлементов в 5 диапазонах для достижения идеальных характеристик в зависимости от различных типов маршрута и покрытия, по которому передвигается автомобиль.



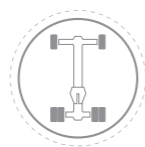

## ВЫДАЮЩАЯСЯ ХОДОВАЯ ЧАСТЬ ASTRA

### ВЫДАЮЩАЯСЯ ХОДОВАЯ ЧАСТЬ ASTRA

Представляет собой широкую конструкцию с крепкими стальными боковыми элементами, которые имеют ровную поверхность и расположены параллельно по всей длине рамы для обеспечения отличной устойчивости даже при перевозке груза с высоким центром тяжести и для быстрой и простой установки надстройки на шасси.

### ПОДВЕСКА

Автомобили модельной линейки HD9 оснащены параболическими листовыми рессорами на переднем и заднем мостах для повышенного комфорта и сниженного уровня шума.

Как лабораторные, так и практические тесты подтвердили, что при обычной эксплуатации автомобиля средний срок службы параболической рессоры в два раза выше аналогичного показателя предыдущей конструкции.

Для установки оборудования с высоким центром тяжести и эксплуатации в тяжелых условиях автомобиль по запросу также может быть оснащен полуэллиптическими рессорами.

Полуэллиптические рессоры и отлитые под давлением серги, разработанные с учетом высокой степени безопасности, позволяют добиться самого высокого уровня качества в данном сегменте.

### ТОРМОЗА

На моделях HD9 используются дисковые тормоза с двумя разжимными приспособлениями (Duo Duplex) на каждом колесе для более сбалансированного торможения и более равномерного износа механизмов, в результате чего увеличивается срок их службы. Тормозная система поддерживается в чистом состоянии благодаря модулю обработки воздуха АРУ, который включает в себя несколько клапанов.

Контроль торможения осуществляется системой EBL (электронная система ограничения тормозного усилия) и системой ABS, которые обеспечивают тормозное усилие на каждом отдельном колесе без риска их блокировки независимо от загрузки автомобиля.

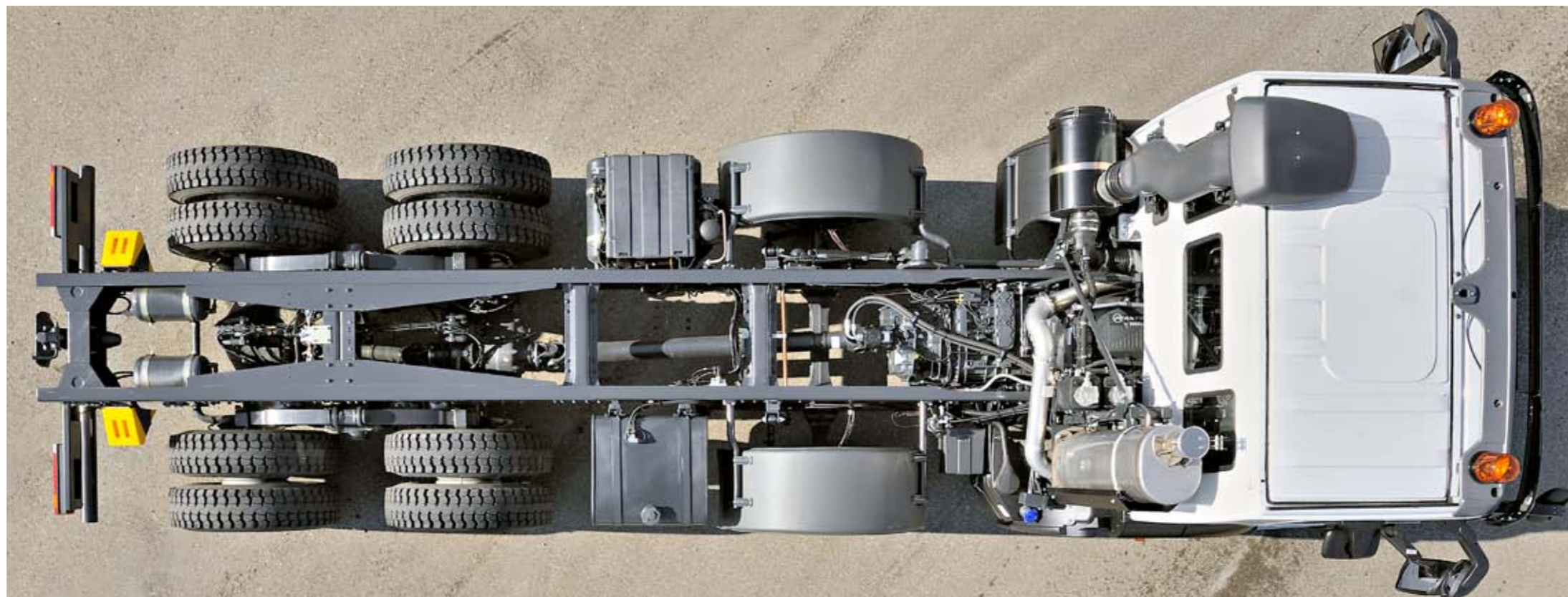
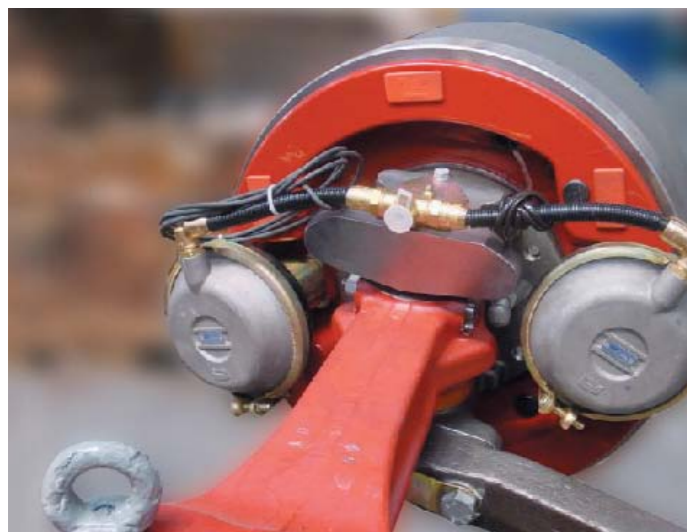

# ОБОРУДОВАНИЕ ДЛЯ ЛЮБОЙ РАБОТЫ

На автомобили можно установить сложнейшее оборудование благодаря структурным характеристикам ходовой части, разработанной для эксплуатации в крайне тяжелых условиях, и новым электронным системам управления.

Электронные системы автомобиля позволяют задавать параметры механизмов отбора мощности в соответствии с характеристиками надстройки.



# СПЕЦИАЛЬНЫЕ ВЕРСИИ ДЛЯ ЭКСТРЕМАЛЬНЫХ ЗАДАЧ

Автомобили HD9 отличаются безграничной универсальностью и гибкостью: благодаря многочисленным опциям и возможности создания специальных версий, соответствующих экстремальным требованиям и учитывающих аспекты защиты окружающей среды.

Кабина доступна в двух версиях: короткая (AD) и длинная (AT), а интерьер кабины может быть создан в соответствии с индивидуальными предпочтениями.

По запросу автомобиль может быть оснащен керамическим диском сцепления или сцеплениям с двумя дисками для эксплуатации в тяжелых условиях.

Предлагается широкий ассортимент различных шин: от стандартной размерности 13 R22.5 до пневматических 24-дюймовых баллонов. R20.5 подходят для езды по песку благодаря своей отличной плавучести.

На автомобиль также могут быть установлены другие шины после консультации с техническими представителями компании.

Уже более 60 лет автомобили марки Astra работают на строительных площадках по всему миру, в том числе и в экстремальных климатических условиях: от жаркого климата Сахары до сильнейших арктических морозов.

И везде они выходят победителями из самых сложных ситуаций: автомобили Astra во всем мире известны своей непревзойденной надежностью и долговечностью.



ТЯГАЧ 8X8 С КОРОБКЕЙ ПЕРЕДАЧ 165221 И WSK440 С ДОПОЛНИТЕЛЬНЫМИ СИСТЕМАМИ ОХЛАЖДЕНИЯ



6X6 С АКПП ALLISON И РЕТАРДЕРОМ И ДОПОЛНИТЕЛЬНЫМ САЖЕВЫМ ФИЛЬТРОМ



УДЛИНЕННАЯ ВЕРСИЯ ННД 6X6, ДЛИНА 6100 ММ, ДЛИННАЯ КАБИНА, КОРОБКА ПЕРЕДАЧ 165221, СИСТЕМА СПУСКА/ НАКАЧКИ ШИН, С УПРАВЛЕНИЕМ ИЗ КАБИНЫ WSK440



ТЯГАЧ 6X6, ВЕРСИЯ ДЛЯ ЭКСПЛУАТАЦИИ В ПУСТЫНЕ С ШИНАМИ ДЛЯ ЕЗДЫ ПО ПЕСКУ 24.00 R20.5



ТЯГАЧ 6X6 ТРАКТОР С ШИНАМИ ДЛЯ ЕЗДЫ ПО ЛЬДУ С ПОЛНОЙ ПОДГОТОВКОЙ К ЗИМНЕЙ ЭКСПЛУАТАЦИИ



## HI - SERVICES \*

С новым ASTRA компания IVECO предлагает не только отличный автомобиль, но также **комплексное и конкурентоспособное транспортное решение:**

- + улучшенное соотношение расхода топлива и производительности
- + увеличенная надежность и остаточная стоимость
- + оперативная и эффективная сервисная поддержка по доступной цене
- + технические и финансовые услуги, покрывающие все аспекты эксплуатации автомобиля на протяжении всего его жизненного цикла.

**IVECO**, имея в своем арсенале такие эксклюзивные продукты и услуги, является **идеальным партнером для развития бизнеса.**

**Один звонок, и Вы снова в деле.** Центр поддержки клиентов Ivesco работает 24 часа в сутки, 7 дней в неделю. 80 операторов, разговаривающих на 10 языках, готовы в любой момент связаться с ближайшим сервисным центром Ivesco и оказывать клиенту помощь до тех пор, пока его автомобиль снова не вернется на дорогу. Номер телефона бесплатной службы **Assistance Non-Stop** легко запомнить, так как содержащиеся в нем числа соответствуют написанию слова "IVECO" на клавиатуре телефона. Теперь благодаря системе IVECONNECT доступ к данной услуге стал еще быстрее. Достаточно просто прикоснуться к сенсорному экрану и сообщить сотрудникам Центра поддержки клиентов IVECO информацию, которую они запросят.

**Услуги, соответствующие требованиям любой миссии.** В стремлении предложить клиентам индивидуальное обслуживание, учитывающее потребности каждого отдельного клиента, компания IVECO создала программу **ELEMENTS**, содержащую многочисленные услуги для поддержания нового ASTRA в идеальном состоянии, снижения эксплуатационных затрат и обеспечения длительного срока службы автомобиля.

**И все это по еще более выгодной цене.**

Высокие эксплуатационные характеристики на протяжении длительного времени обеспечиваются благодаря использованию оригинальных запчастей **ORIGIN 100% IVECO**, которые являются результатом тщательного отбора материалов и поставщиков и экстремальных тестов.

**Компания IVECO знает цену времени своих клиентов.** Поэтому она создала эффективную и современную систему поиска и распределения, состоящую из 6 складов в Европе со стоком не менее 350 000 оригинальных деталей и гарантирующую поставку любой запчасти в течение 24 часов в любую точку мира, в любое время суток, 365 дней в году.

\*Высокий уровень услуг

Компания IVECO предлагает **полный ассортимент аксессуаров** для всей модельной линейки ASTRA. Аксессуары **IVECO SHOP** - это современные продукты с точки зрения как дизайна, так и инноваций: новейшие решения для удовлетворения практических, эстетических, стилистических и аэродинамических требований, предъявляемых к производительности и качеству автомобилей. **Линейка аксессуаров IVECO SHOP не только обеспечивает автомобилю уникальный дизайн, но и снижает нагрузку на водителя** – благодаря высоким стандартам безопасности, функциональности и комфорта, которые являются результатом постоянных исследований компании IVECO в области технологий и дизайна.



## H I - S E R V I C E S \*

IVECO, имея в своем арсенале такие эксклюзивные продукты и услуги, является **идеальным партнером для развития бизнеса.**

**Один звонок, и Вы снова в деле.** Центр поддержки клиентов Iveco работает 24 часа в сутки, 7 дней в неделю. 80 операторов, разговаривающих на 10 языках, готовы в любой момент связаться с ближайшим сервисным центром Iveco и оказывать клиенту помощь до тех пор, пока его автомобиль снова не вернется на дорогу. Номер телефона бесплатной службы **Assistance Non-Stop** легко запомнить, так как содержащиеся в нем числа соответствуют написанию слова "IVECO" на клавиатуре телефона. Теперь благодаря системе IVECONNECT доступ к данной услуге стал еще быстрее. Достаточно просто прикоснуться к сенсорному экрану и сообщить сотрудникам Центра поддержки клиентов IVECO информацию, которую они запросят.



**Услуги, соответствующие требованиям любой миссии.** В стремлении предложить клиентам индивидуальное обслуживание, учитывающее потребности каждого отдельного клиента, компания IVECO создала программу **ELEMENTS**, содержащую многочисленные услуги для поддержания автомобиля ASTRA в идеальном состоянии, снижения эксплуатационных затрат и обеспечения длительного срока службы автомобиля.

**И все это по еще более выгодной цене.**

Высокие эксплуатационные характеристики на протяжении длительного времени обеспечиваются благодаря использованию оригинальных запчастей **ORIGIN 100% IVECO**, которые являются результатом тщательного отбора материалов и поставщиков и экстремальных тестов.

**Компания IVECO знает цену времени своих клиентов.** Поэтому она создала эффективную и современную систему поиска и распределения, состоящую из 6 складов в Европе со стоком не менее 350 000 оригинальных деталей и гарантирующую поставку любой запчасти в течение 24 часов в любую точку мира, в любое время суток, 365 дней в году.

Бренд **IVECO CAPITAL** включает в себя 25 финансовых организаций, работающих более чем в 14 различных странах и обслуживающих более 40 000 клиентов по всему миру. Компания работает с крупными международными банками, которые благодаря



своей финансовой компетентности предлагают клиентам идеальные решения с учетом специфики транспортной индустрии.

Компания IVECO CAPITAL, входящая в состав IVECO Group и оказывающая финансовые услуги, **предлагает целевые решения для лизинга любых новых и подержанных автомобилей.**

Все эти схемы **могут быть объединены с программой планового и реагирующего обслуживания ELEMENTS**, услугами которой можно воспользоваться как в своей стране, так и за границей. Финансовые продукты IVECO CAPITAL также можно объединить с услугами страхования (ОСАГО, страховка от пожара и угона, КАСКО), разработанными вместе с ведущими страховыми компаниями.

**Услуги IVECO CAPITAL предлагаются всеми дилерами IVECO.**

## I V E C O В И Н Т Е Р Н Е Т Е

Компания IVECO была первым производителем, создавшим свой **собственный профиль в социальных сетях** с современным дизайном и уникальным глобальным доступом.

**Присутствие в Интернете и социальных сетях - это услуга, которую компания IVECO предлагает своим клиентам** для комплексного и постоянного информирования о своих продуктах, услугах, технологиях, мероприятиях и акциях.

Для получения более подробной информации об автомобилях ASTRA посетите наш сайт:

**[www.iveco-astra.ru](http://www.iveco-astra.ru)**



[www.facebook.com/iveco](http://www.facebook.com/iveco)



[www.youtube.com/iveco](http://www.youtube.com/iveco)



[www.flickr.com/photos/iveco1975](http://www.flickr.com/photos/iveco1975)

\*Высокий уровень услуг



**IVECO**

[WWW.IVECO.COM](http://WWW.IVECO.COM)