

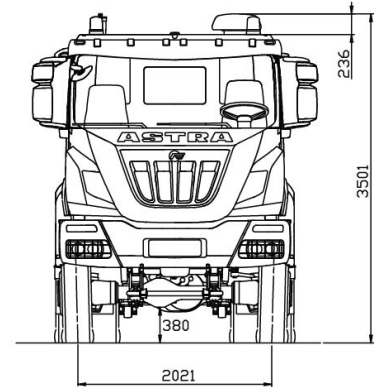

châssis 6x6 HD66.54

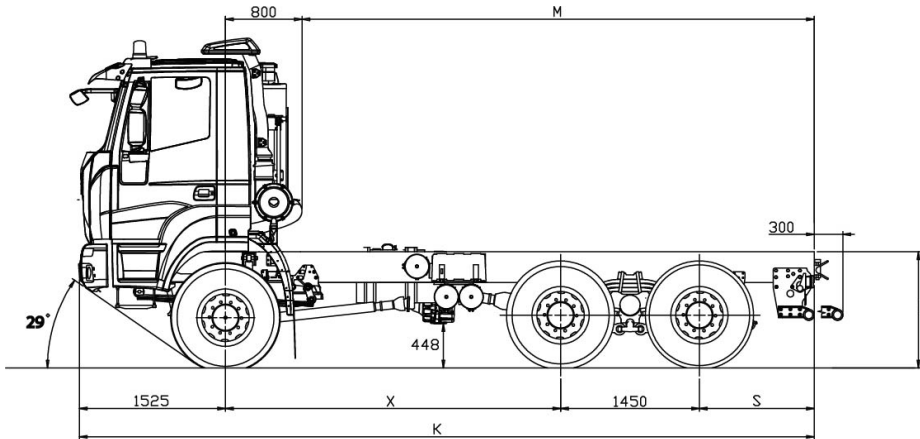

EMPATTEMENTS (MM)

X	K	M max(*)	S	H		DIAMETRE DE BRAQUAGE (entre murs)
				à vide	en charge	
3500	7675	5350	1200	1252	1189	17400
3800	7975	5650	1200	1252	1189	18300
4100	8275	5950	1200	1252	1189	19300
4500	8675	6350	1200	1252	1189	20600
4750	9625	7300	1900	1252	1189	21200
5100	9975	7650	1900	1252	1189	22400

(*) M max.: valeur indicatif à définir avec le carrossier.
(Pneus 13R22.5).

POIDS (KG)

X	Tare (*)			Poids limite			
	1er essieu	Essieux arrière	TOTAL	1er essieu	Essieux arrière	PTC	PBC
3500	5365	4935	10300	8000 9000 (1) (2) 10000 (3)	32000 (2)	40000 (2)	104000
3800	5410	4930	10340				
4100	5450	4920	10370				
4500	5500	4925	10425				
4750	5555	4950	10505				
5100	5655	4890	10545				

PTC: Poids total en charge

(*) Poids net y compris le conducteur avec des réservoirs remplis à au moins 90%, équipé d'un équipement standard selon les spécifications du fabricant et, le cas échéant, la masse de la carrosserie, des roues de secours et de la boîte à outils.

(1) Avec pneus 1er essieu 385/65R22.5 ou 325/95R24, ressorts à lames renforcés et volant diamètre 510 mm (OPT).

(2) Avec pneus 325/95R24 ou vitesse maximale 70 km/h selon le type et la marque des pneus.

(3) Avec essieu avant renforcé et vitesse maximale 70 km/h selon le type et la marque des pneus.



MOTEURS

CURSOR 13 turbo intercooler euro 3. Diesel à injection directe. 6 cylindres en ligne. Gestion électronique de l'injection. Tête de cylindre monobloc, 4 soupapes par cylindre, pistons en alliage léger. Cylindrée totale: 12.882 cm³. Alésage par course: 135 x 150 mm. Refroidissement à eau. Filtre à air à sec avec cartouche de secours. Échappement vertical avec silencieux vertical.

Puissance maxi (CEE) 397 KW (540 HP) @ 1900 rpm
Couple maxi (CEE) 2300 Nm (240 kgm) @ 1000 - 1690 rpm
Turbine à géométrie variable



BOÎTE DE VITESSE

Boîte de vitesse mécanique **ZF 16S2520TO** avec technologie Ecosplit 4 à assistance pneumatique servoshift, 16 rapports synchronisés de marche avant et 2 arrière:

En option: ZF 16S2320TD - ZF 16AS2630TO - ALLISON HD4700 pour empattement >4100mm

		Vitesse en (kph) calculée en tours / minute à puissance maximum																	
		Vitesse / Rapport de boîte de vitesse																	
Boîte de vitesse	Rapport de boîte de vitesse	1ère	2ème	3ème	4ème	5ème	6ème	7ème	8ème	9ème	10ème	11ème	12ème	13ème	14ème	15ème	16ème	M.A. 1	M.A. 2
16S 2520 TO		13.8	11.54	9.49	7.93	6.53	5.46	4.57	3.82	3.02	2.53	2.08	1.74	1.43	1.2	1	.84	12.92	10.8
Off road slow	5.01	3.51	4.20	5.11	6.12	7.43	8.88	10.61	12.70	16.06	19.17	23.32	27.87	33.91	40.41	48.50	57.73	3.75	4.49
On road fast	5.01	5.62	6.72	8.18	9.78	11.88	14.21	16.98	20.31	25.69	30.67	37.30	44.59	54.26	64.66	77.59	92.37*	6.01	7.18

*Vitesse max. 90 km/h. Autres vitesses disponibles, sous réserve de vérification avec le service technique Astra.



EMBRAYAGE

Monodisque à sec diamètre 17". Enclenchement à ressort à diaphragme. Servo débrayage hydraulique avec rattrapage de jeu automatique.

En option: embrayage en céramique diamètre 17".



REPARTITEUR REDUCTEUR

Mécanique, à deux rapports. Composé par un ensemble d'engrenages cylindriques à denture hélicoïdale, montés sur trois arbres toujours en prise l'un par rapport à l'autre. Blocage de différentiel à commande pneumatique.

Rapport de transmission: 1:0,913 - 1:1,407

Rapport de distribution couple AV/AR: 1:2,6



ESSIEUX

AVANT

Directeur, en acier trempé à haute résistance. Double réduction: essieu central avec couple conique, final dans les moyeux de roues avec un groupe épicycloïdal.

En option:

Blocage de différentiel entre les essieux.

1er essieu renforcé Kessler: poids limite 8 ou 9 tonnes (avec suspension renforcée) et jusqu'à 10 tonnes avec système de suspension et de direction renforcés.

Rapports de pont disponibles 5,01 - 5,47 - 5,96 - 6,28.

ARRIÈRE

Deux ponts moteurs en tandem. Double réduction: essieu central avec couple conique, final dans les moyeux de roues avec un groupe épicycloïdal. 2ème essieu avec répartiteur qui distribue le couple moteur aux ponts postérieurs. Différentiels verrouillables avec commande pneumatique au niveau du siège conducteur. Tandem fixé au châssis par des tiges à réaction équipées de silentbloc.

En option: Rapport de pont 1:3,793; 1:4,229; 1:5,009; 1:5,558; 1:6,095; 1:6,588.



SUSPENSIONS

AVANT

Ressorts à lames paraboliques, 4 feuilles 24x90 mm, avec amortisseurs hydrauliques et barre stabilisatrice.

En option:

Ressorts à lames semi-elliptiques renforcés, 10 feuilles 15x90 mm.

Ressorts à lames paraboliques renforcés, 5 feuilles 24x90 mm.

ARRIÈRE

Ressorts paraboliques, basculants sur pivot central: 4 feuilles 40x100 mm, intégrées avec des étriers de renforcement et barres de réaction.

En option:

Barre stabilisatrice 2ème essieu.

Barre stabilisatrice 3ème essieu.

Ressorts semi-elliptiques extra-renforcés, 10 feuilles 25x100 mm.



CHÂSSIS

En acier à limite élastique élevée. Deux longerons plats parallèles en C largeur 820 mm section 320x90x10 mm, reliés par des traverses clouées. Pare-choc avant en acier avec grilles de protection phares, crochet de manœuvre avant, barre

Données techniques et caractéristiques générales – validité à vérifier pour chaque pays concerné.

antiencastrament arrière, réservoir carburant 300 litres en acier.



PNEUS

AVANT: 13R22,5 156/150 G Tubeless simples

ARRIÈRE: 13R22,5 156/150 G Tubeless jumelés

Roue de secours sur le châssis.

Autres combinaisons possibles:

315/80R22.5 156/150K

385/65R22.5 160J (*) + 315/80R22.5 156/150K

325/95R24 162/160K (*) (**)

14.00R20 164G (*) (**)

16.00R20 173G (*) (**)

(*) Obligatoire avec capacité de charge avant de 9 t.

(**) Obligatoire avec capacité de charge avant de 10 t.

Le montage d'autres pneus est soumis à l'approbation du Service Technique Astra.



FREINS

Freins avant et arrière à coin "duo-duplex" avec réglage automatique des jeux.

Surface totale de freinage nette 9.276 cm². ABS+ EBL.

Frein de service: pneumatique avec commande à pédale, agissant sur toutes les roues. Véhicules «non remorquage» à deux circuits indépendants, un pour le 1er essieu, un pour le 2ème et le 3ème essieux. Véhicules «remorquage» à trois circuits indépendants, un pour le 1er essieu, un pour le 2ème et le 3ème essieux et un pour la remorque.

Frein de secours: intégré au frein de service.

Frein de parc: mécanique à ressort avec commande pneumatique agissant sur les roues du 2ème et 3ème essieu.

Frein d'endurance IVECO BRAKE TURBO: puissance de retenue 255kW (347 cv)

En option:

Dispositif d'immobilisation 1er essieu.

Touche OFF ROAD d'exclusion de l'ABS à moins de 15Km/h

Freins avant et arrière "simplex" avec réglage automatique sans ABS.



SYSTÈME ÉLECTRIQUE

Tension: 24 V.

Générateur alternateur 90 A - 28 V (2520 W).

Accumulateurs: 2 en série de 180 Ah.

Démarrateur 24 V 5,5 kW.

Coupe - batteries mécanique.



CABINE

Cabine de couleur blanche construite en acier galvanisé à basculement hydraulique jusqu'à 60°. Suspension de cabine à 4 ressorts hélicoïdaux avec bras de guidage, amortisseurs à double effet, barre anti-roulis et butées de fin de course. Vitres teintées athermiques et électriques. Rétroviseurs mécaniques avec grand-angle et miroir frontal. Garnissage intérieur complètement lavable et ignifuge. Embout rapide arrive d'air comprimé pour nettoyer la cabine. Dispositif de ventilation et de chauffage 4 vitesses à circulation d'air. Siège conducteur pneumatique 3 réglages avec ceinture de sécurité. Siège passager mécanique avec ceinture de sécurité.