

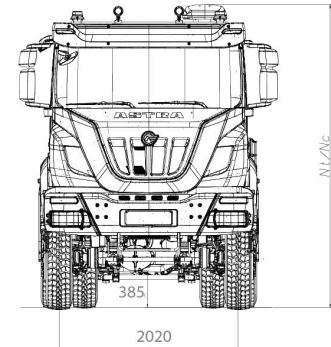

Fahrgestell 8x8 HD88.50

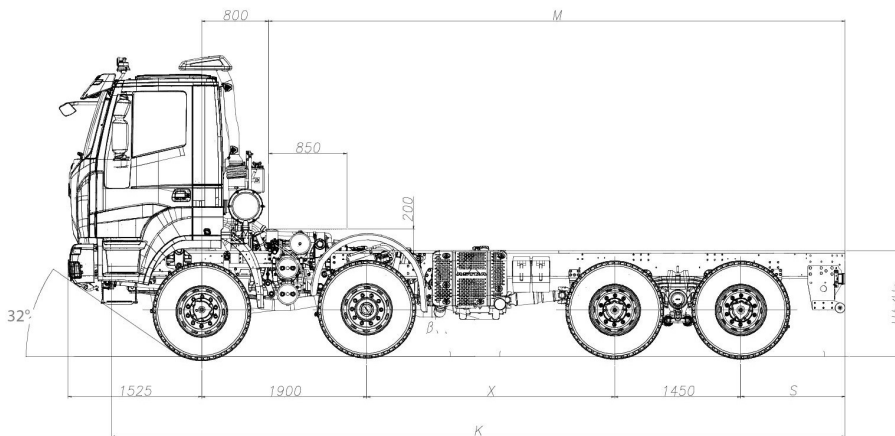

ABMESSUNGEN (IN MM)

X	K	M max(*)	S	H		DURCHMESSER WENDEKREIS
				unbeladen	beladen	
3100	9175	6865	1200	1320	1250	22200

(*) M max.: indikative Daten mit der Aufrüstung zu bestätigen.
(Bereifung 13R22,5).

GEWICHTE (IN KG)

X	Leergewicht (*)			Zulässige Gewichte			
	Vorderachsen	Hinterachsen	Leergewicht	Vorderachsen	Hinterachsen	Gesamtgewicht	Zuggesamtgewicht
3100	8150	4480	12630	16000 18000 (1) (2)	32000 (2)	50000 (2)	104000 130000 (3)

(*) Nettogewicht einschließlich Fahrer mit zu mindestens 90% gefüllten Tanks, ausgerüstet mit Standardausrüstung gemäß den Angaben des Herstellers und, falls vorhanden, der Masse der Karosserie, Ersatzrädern und Werkzeugkasten.

(1) Mit Verstärkungsplatte (opt 077), Bereifung 385/65R22,5 oder 325/95R24 und verstärkter Blattfederung auf den Vorderachsen (Opt).

(2) Mit Verstärkungsplatte (opt 077), Bereifung 325/95R24 oder max. Geschwindigkeit von 70 km/h; abhängig von Reifentyp und -marke.

(3) Für manuelles Schaltgetriebe mit zusätzlichen Parkkameras. Überprüfen Sie für automatisiertes Getriebe Mission und Konfiguration mit Astra technischem Büro.

Kapazität und Abmessungen müssen während der Testphase immer überprüft werden. Verwenden Sie dieses Datenblatt nicht zum Entwerfen die Ausstattung. Astra behält sich das Recht vor, jederzeit und ohne vorherige Ankündigung Änderungen vorzunehmen.



MOTOR

Cursor 13 wassergekühlter 6-Zylinder-Viertakt-Diesel-Reihenmotor mit Direkteinspritzung, 4 Ventile pro Zylinder. Elektronischgesteuertes Common Rail Einspritzsystem. Turbolader mit variabler Geometrie und elektronisch gesteuerter Auspuffklappe. Automatische Vorwärmung für Kaltstart. Kraftstofffilter und beheizter Vorfilter. SCRT-Abgasanlage, Systemcontrolle mit OBD und Steuerung der Reduktionsmitteldosierung Ad Blue.

Max Leistung (CEE)	368 KW (500 HP) @ 1900 rpm
Max Drehmoment (CEE)	2300 Nm (235 kgm) @ 970 - 1525 rpm
Turbolader	VGIT (mit variabler Geometrie)

GETRIEBE

Manuelles **ZF 16S2525TO** Ecosplit 4, vollsynchronisiertes Schaltgetriebe, mit 16 Vorwärts- und 2 Rückwärtsgängen.

Auf Wunsch:

Automatisch ZF AS-Tronic **16AS2630TO**.



KUPPLUNG

Hydraulisch betätigte Einscheiben-Trocken Kupplung, gezogene Ausführung. Durchmesser 17". Im Getriebegehäuse integriert, mit Kupplungskraftverstärker.



VERTEILERGETRIEBE

Mechanisch, zwei Übersetzungen. Luft-Öl Kühler. Übersetzungsverhältnis 1:1 - 1:1,6 Drehmomentaufteilung 1:2,2



ACHSEN

VORNE
1° und 2° Antriebs- und Lenkachse, mit doppelter Übersetzung: zentral über Kegelradpaar, über Planetengetriebe in den Radnaben.

Auf Wunsch:

Querdifferenzialsperre.

HINTEN

Doppelt übersetzte Antriebsachsen, mit Radaußenantrieb. Dritte Achse mit Zwischendifferential. Pneumatisch zuschaltbarer Differentialquersperre und Längssperre. Hinterer Tandem über mit Silent Block versehenen Reaktionstangen mit dem Fahrgestell verbunden.

Auf Wunsch:

Verfügbare Übersetzungen: 1:4,229 - 1:5,009 - 1:5,558 - 1:6,095 - 1:6,588.



BLATTFEDERUNG

VORNE

3 Blatt Parabelfederung (26 x 90 mm) mit hydraulischen Stoßdämpfern und Drehstabilisator an der 1.Vorderachse.

Auf Wunsch:

Drehstabilisator an der 2. Vorderachse.

Verstärkte 4 Blatt Parabelfedern 26 x 90 mm.

HINTEN

4 Blatt Parabelfederung 40 x 100 mm.

Drehstabilisator an der 4. Hinterachse.

Auf Wunsch:

Drehstabilisator an der 3. Hinterachse.

Verstärkte halbhelyptische 10 Blatt Federung 25 x 100 mm.



RAHMEN

Zwei parallel verlaufende Längsträger (Breite 820 mm.) aus Spezialstahl, R.B.M.(Rail Bending Moment): 202.020 Nm (20.593 Kgm), mit höchster Verwindungssteifigkeit in C Profil Ausführung (Abmessungen 320x 90x10mm), mit verschraubt Querträgern verbunden. Stahlstoßstange, Rücklichter mit Schutzgitter, Abschleppöse vorne, Stahlwickeltank mit 300 Liter Inhalt.



BEREIFUNG

VORN: 13R22,5 156/150 G Einfach tubeless

HINTEN: 13R22,5 156/150 G Doppelt tubeless

Andere Möglichkeiten:

315/80 R22,5 156/150K

385/65 R22,5 160J (*) + 315/80 R22,5 156/150K

325/95 R24 162/160K (*)

(*) Obligatorisch mit 9 Tonnen Vorderachse.

Andere Bereifung möglich, nach Genehmigung von Astra.



BREMSANLAGE

Vordere und hintere Trommelbremsen, Duo-Duplex mit automatischer Bremsattelachsteller. Gesamte Bremsoberfläche: 12.368 cm². ABS und EBL.

Betriebsbremse: Betätigung über Zweikreis-Motorwagen Bremsventil, ein für die erste und zweiten Achsen und ein für die dritte und vierte Achse. Zugfähige Fahrzeuge: Betätigung über Dreikreis-Motorwagen Bremsventil, ein für die erste und zweite Achsen, ein für die dritte und vierte Achsen und ein anderes für Anhänger.

Hilfs- und Feststellbremse: Entlüftung der Federspeicherzylinder auf Bremse der Hinterachsen wirkend.

Auf Wunsch:

Hydraulische Retarder.

OFF/ROAD Taste; ABS Abschaltung bei Geschwindigkeit unter 15 km/h.



ELEKTRIK

Nennspannung: 24 V

Generator 90 A - 28 V (2520 W).

Batterien: 2, 170 Ah.

Anlasser: 24 V 5,5 kW.

Batterietrennschalter mechanisch.



FAHRERHAUS

Nahverkehrs Fahrerhaus aus gepresstem Stahlblech, hydraulisch kippbar bis 60°, für den schweren Off Road Einsatz. Die Kabinenfederung besteht aus 4 koaxialen Stoßdämpfern mit Schraubenfedern und einer zusätzlichen Stabilisator Stange. Das Fahrerhaus besitzt eine Thermoverglasung und die seitlichen Rück- und Bordsteinspiegel, sowie die vordere Spiegel, sind mechanisch verstellbar. Die innere Verkleidung ist komplett abwaschbar und besteht aus feuerfesten Materialien. Es ist ein Druckluftanschluß, sowie ein 4-stufiges Kalt- und Warmluftgebläse mit Umluft Taste vorhanden. Der Fahrersitz ist luftgefedert, der Beifahrersitz starr.